

電磁接触器の配線方法

No.2202008-J-00

対象機種
KRT-340
KRT-420
KRT-420P*
KRTG-340*
KRTG-420

*=生産終了機種

品番

	旧	新
メーカー	(株)安川電機	富士電機(株)
メーカー品番	HC-10E	BE014-ST001-00-01

2020年8月より部品が変更となりました

! 必ず電源を切ってから作業を行ってください

一通り手順書を読んでから作業にとりかかってください。安全第一で作業を行ってください

電磁接触器交換の流れ

手順1
HC-10E をとりはずす

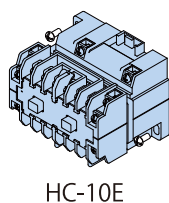

HC-10E

手順2
プレートと SK-09A を
取り付け

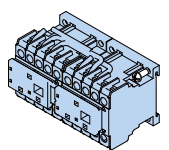

SK-09A

手順3
配線をする

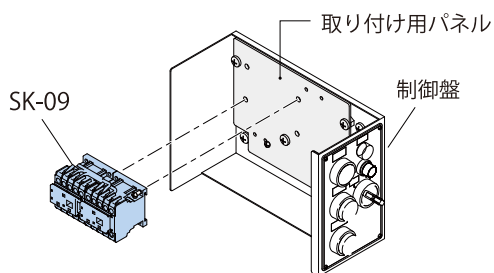
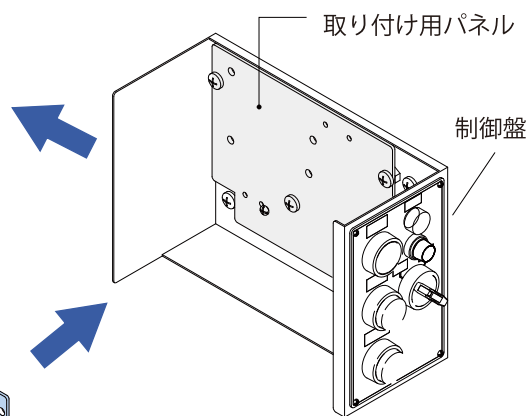

購入時に電磁接触器 SK-09 が組付けてある機械についてはプレートは不要となります。

制御盤内の取付パネルに取り付けできます。

「電磁接触器 SK-09」のみ注文できます。

手順 1

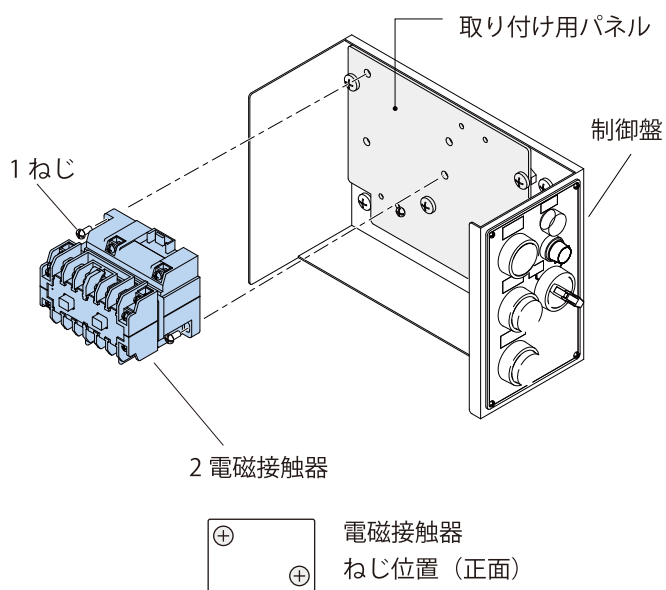

HC-10E 電磁接触器を取りはずす

- 1 ねじをはずす (2か所)
- 2 電磁接触器をはずす

手順 2

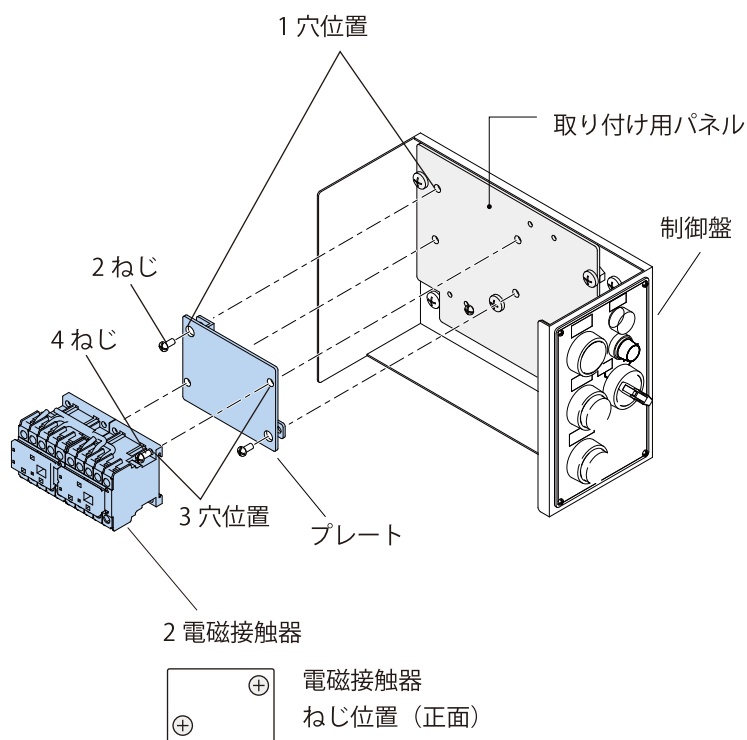

SK-09A 電磁接触器を取りつける

- 1 プレートと取付用パネルの穴位置を合わせる
- 2 ねじでとめる
- 3 電磁接触器とプレートの取付穴位置を合わせる
- 4 ねじでとめる (2箇所)

◆ HC-10E とねじ位置が異なります

手順3

配線をする

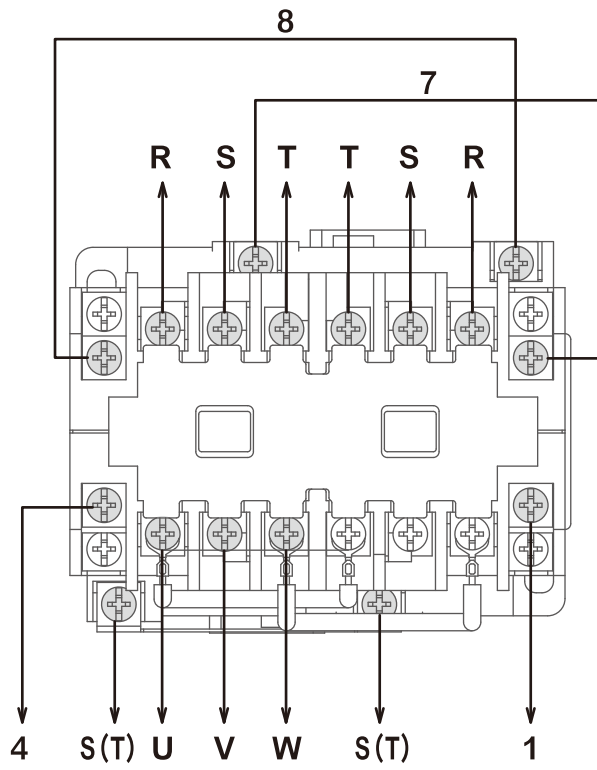

旧型：HC-10E
安川電機製 配線図

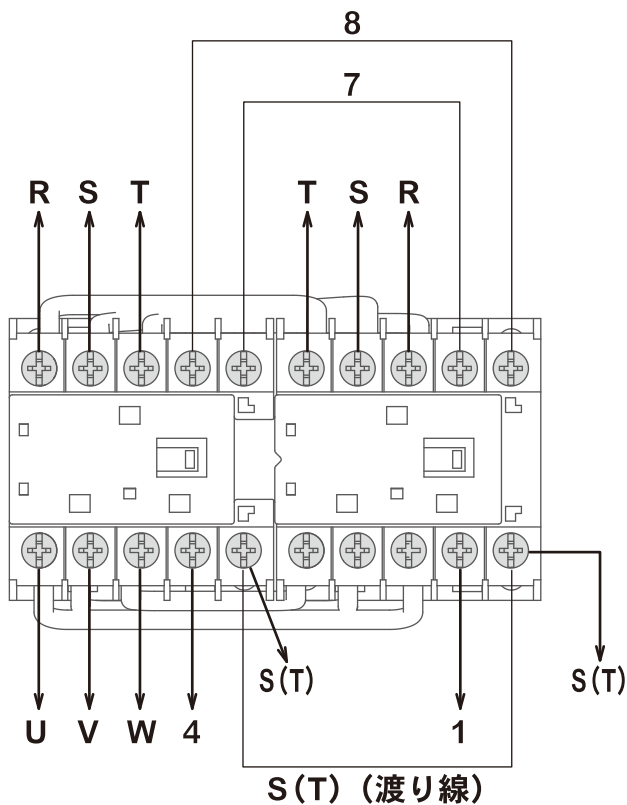

新型：SK-09A
富士電機製 配線図

左図のように配線する

◆ HC-10E と異なりますので
間違いがないか確認してください

◆機種年式により、線番が違う場合が
あります
線番と同じ端子に接続してください

交換完了