

区分	精度	0.5	3	6	30	120	400	1000	2000
以下		3	6	30	120	400	1000	2000	4000
寸法	穴加工	+0.1	+0.1	+0.2	+0.3	+0.5	+0.8	+1.2	+2.0
公差	表面加工	+0.2	+0.3	+0.5	+0.8	+1.2	+2.0	+3.0	+4.0
公差	部品	+0.5	+1.0	+1.5	+2.5	+4.0	+6.0	+8.0	

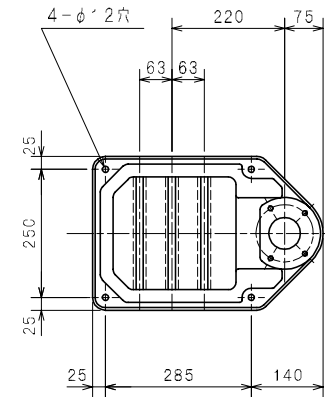
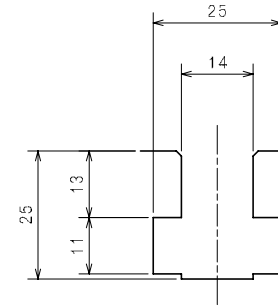
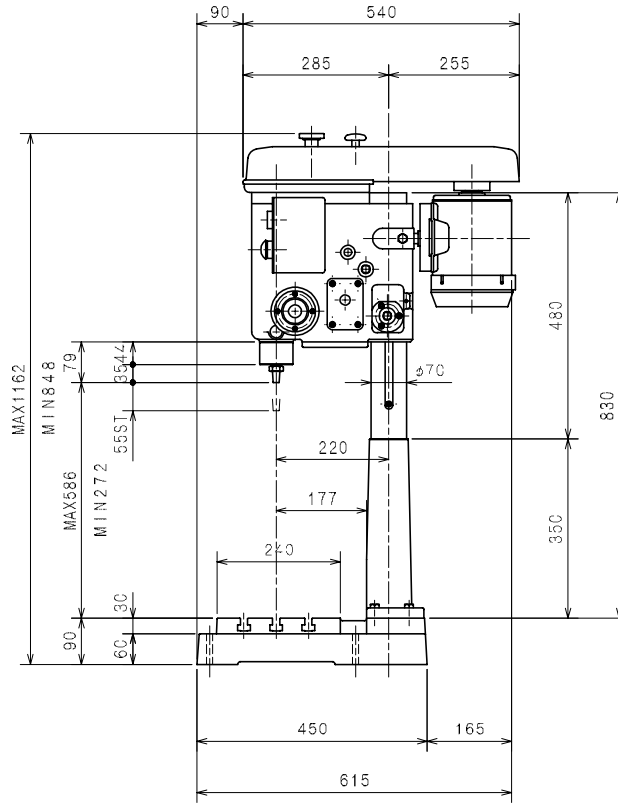
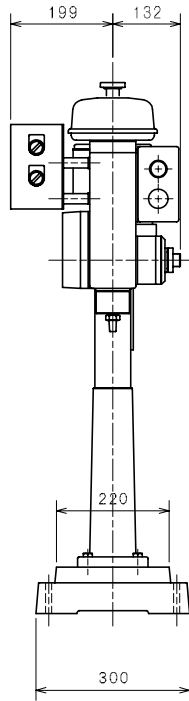

250mmロングコラム

△						表面処理		出 図 年 月 日	照 査	設 計	製 図	型 式	個 数 QTY.	
△						熱 処 理			CHECKED	DESIGNED	DRAWN	TYPE	1	
△						焼 入 硬 度			99.6.8	99.6.8	99.6.8	品 名	材 質 MATERIAL	
△									株式会社 キラ・コーポレーション KIRA CORPORATION			品 番	尺 度	
△												DR	1	
符号	変	更	事	項	数	年	月	日	担	当	設	変	番	号
														0

第三角法

品 名 外観図
NAME Machine dimension

品 番
DRAWING NO.

尺 度
SCALE