

普通	区分	0.5	3	6	30	120	400	1000	2000
以下		3	6	30	120	400	1000	2000	4000
公差	穴加工	+0.1	+0.1	+0.2	+0.3	+0.5	+0.8	+1.2	+2.0
公差	鍍金加工	+0.2	+0.3	+0.5	+0.8	+1.2	+2.0	+3.0	+4.0
公差	鍍品	+0.5	+1.0	+1.5	+2.5	+4.0	+6.0	+8.0	

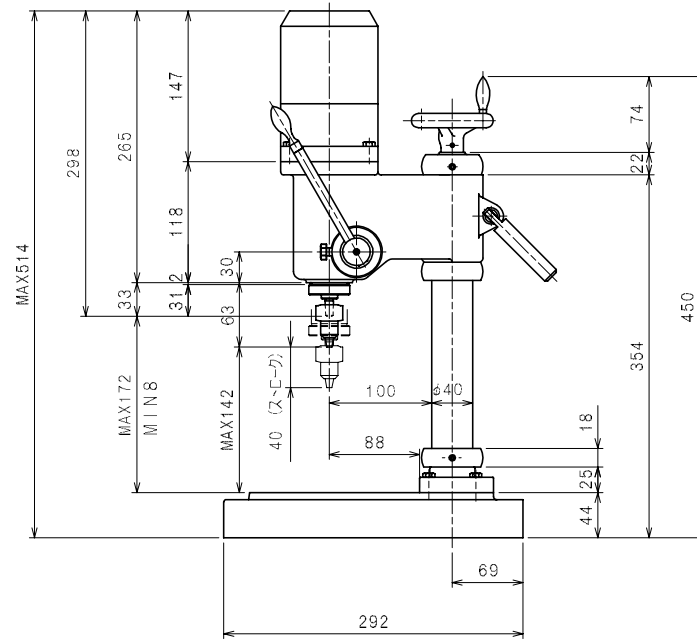
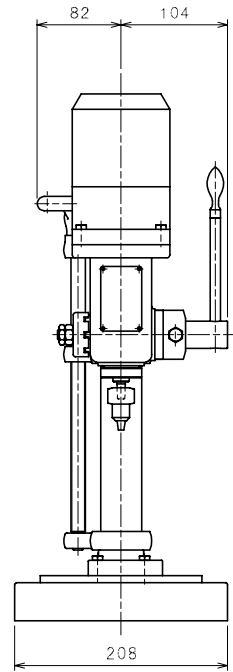

△						表面処理		出 図 年 月 日	照 査	設 計	製 図	型 式	個 数 QTY.	
△						熱 処 理			CHECKED	DESIGNED	DRAWN	TYPE	KHD-6	
△						焼 入 硬 度			33.4.28		33.4.28	品 名	外 観 図	
△												NAME	Machine dimension	
△												品 番	9B-0-0001	
符号	変	更	事	項	数	年 月 日	担 当	設 変 番 号	株式会社 キラ・コーポレーション KIRA CORPORATION			DRAWING NO.	尺 度 SCALE	5
									第三角法					