

区分	公差	0.5	3	6	30	120	400	1000	2000
標準	以下	3	6	30	120	400	1000	2000	4000
寸法	穴加工	+0.1	+0.1	+0.2	+0.3	+0.5	+0.8	+1.2	+2.0
公差	鍍金加工	+0.2	+0.3	+0.5	+1.2	+2.0	+3.0	+4.0	
公差	部品	+0.5	+1.0	+1.5	+2.5	+4.0	+6.0	+8.0	

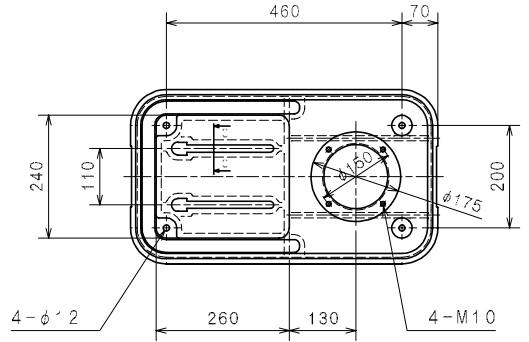
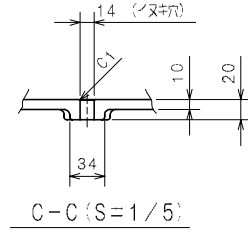
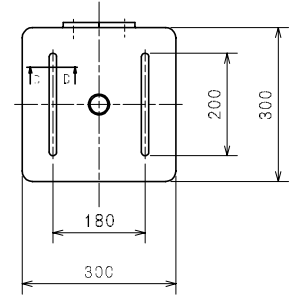
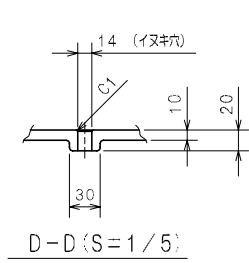
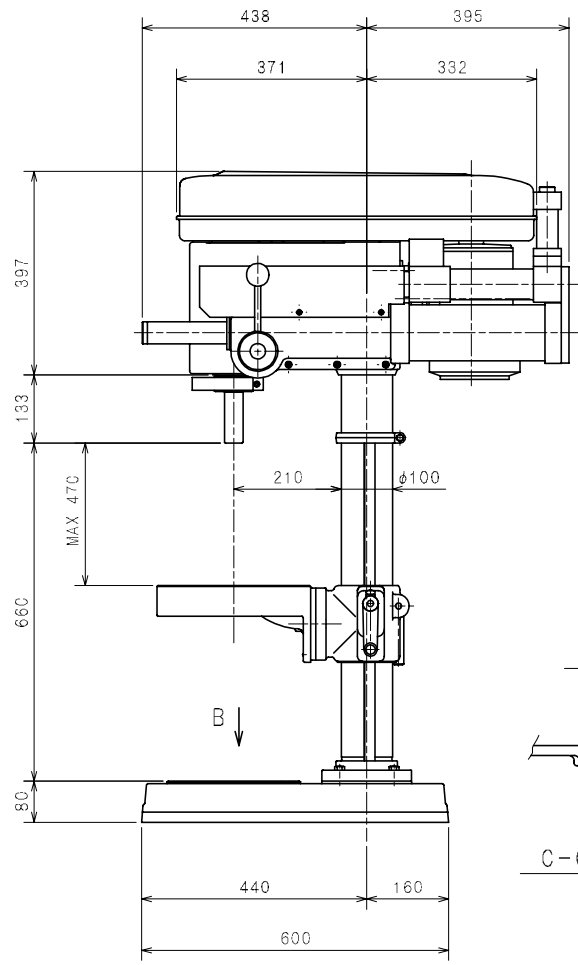
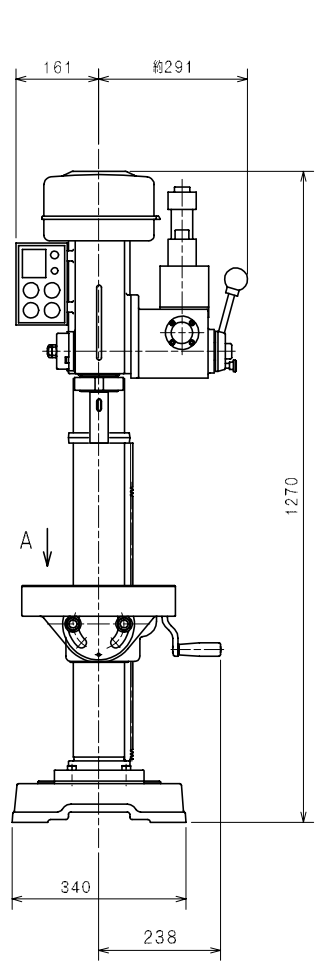

角テーブル仕様

<table border="1"> <tr><td>△</td></tr> <tr><td>△</td></tr> <tr><td>△</td></tr> <tr><td>△</td></tr> <tr><td>△</td></tr> </table>	△	△	△	△	△	表面処理	出 図 年 月 日	照 査	設 計	製 図	型 式	個 数	QTY.
	△												
	△												
	△												
△													
△													
熱 処 理	<table border="1"> <tr><td> </td></tr> <tr><td> </td></tr> </table>			CHECKED	DESIGNED	DRAWN	TYPE	1	10				
焼入硬度	05.04.13			品 名									
第三角法	担当者		株式会社 キラ・コーポレーション	品 番	KID-420HC	材 質	MATERIAL						
変 更 事 項	数 年 月 日 担 当 設 変 番 号		KIRA CORPORATION	DRAWING NO.	Machine dimension	尺 度	1						
					2HC-0-0003	SCALE	10						