

区分	公差	0.5	3	6	30	120	400	1000	2000
以下		3	6	30	120	400	1000	2000	4000
寸法	穴加工	+0.1	+0.1	+0.2	+0.3	+0.5	+0.8	+1.2	+2.0
公差	表面加工	+0.2	+0.3	+0.5	+0.8	+1.2	+2.0	+3.0	+4.0
公差	部品	+0.5	+1.0	+1.5	+2.5	+4.0	+6.0	+8.0	

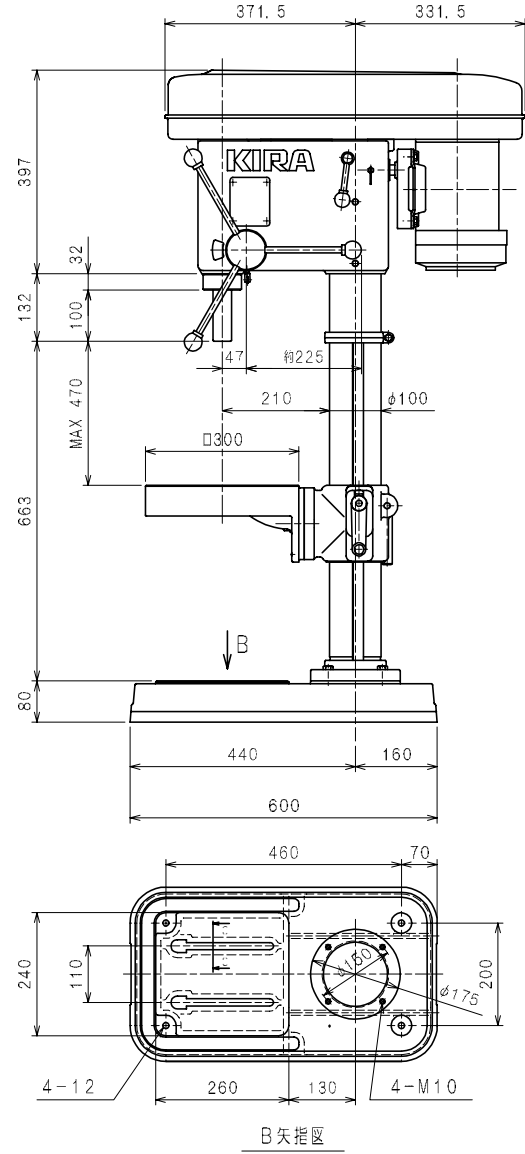
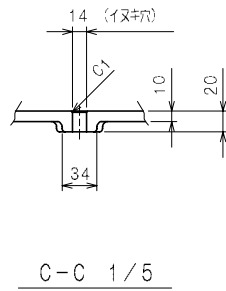
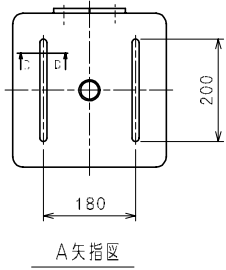
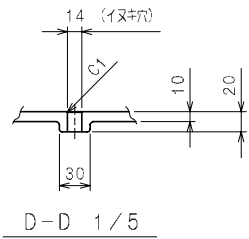
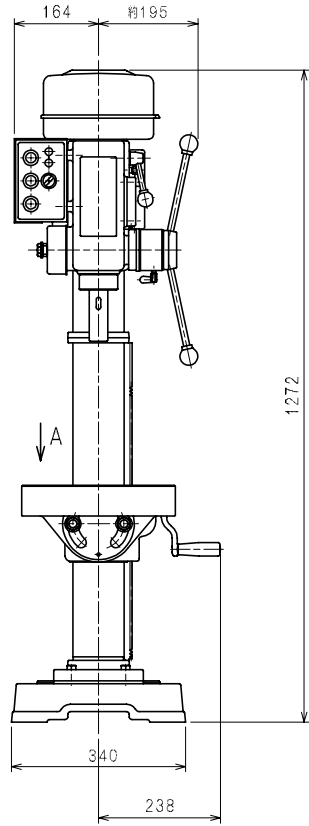

符号 △ △ △ △ △	表面処理		出 図 年 月 日	照 査	設 計	製 図	型 式	個 数	QTY.	
	熱 処 理			CHECKED	DESIGNED	DRAWN	TYPE	KRT-420P (0.75KWx6P)		
	焼 入 硬 度					96.2.24	品 名	外觀図 (角)	材 質	MATERIAL
							品 番	Machine dimension	尺 度	1
	第三角法				株式会社 キラ・コーポレーション		DRAWING NO.	4C-0-0003	SCALE	1/10
変 更 事 項	数	年 月 日	担 当	設 変 番 号						