

区分	公差	0.5	3	6	30	120	400	1000	2000
以下		3	6	30	120	400	1000	2000	4000
特許、穴物加工		+0.1	+0.2	+0.3	+0.5	+0.8	+1.2	+2.0	
鉋金、鋳造加工		+0.2	+0.3	+0.5	+1.0	+1.5	+2.0	+3.0	+4.0
鋳造品		+0.5	+1.0	+1.5	+2.5	+4.0	+6.0	+8.0	

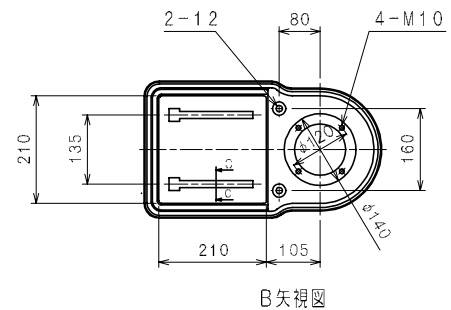
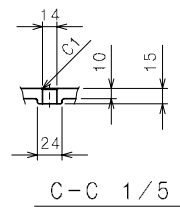
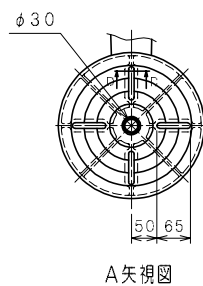
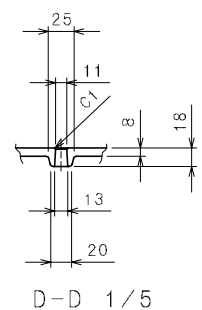
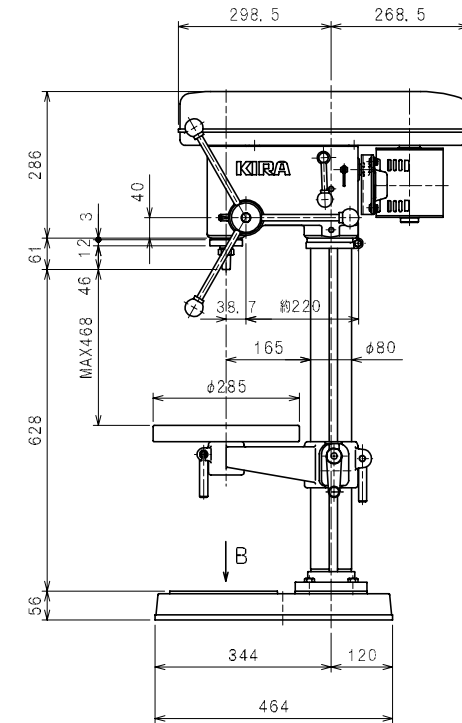
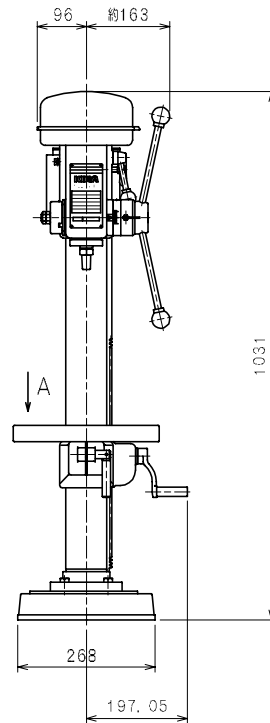

<table border="1"> <tr><td>△</td></tr> <tr><td>△</td></tr> <tr><td>△</td></tr> <tr><td>△</td></tr> <tr><td>△</td></tr> </table>	△	△	△	△	△	表面処理	出 図 年 月 日	照 査	設 計	製 図	型 式	個 数 QTY.
	△											
	△											
	△											
△												
△												
熱 処 理	<table border="1"> <tr><td> </td></tr> <tr><td> </td></tr> </table>			CHECKED	DESIGNED	DRAWN	TYPE NSD-340	材 質 MATERIAL				
焼 入 硬 度	品 名 外 観 図 (丸)	品 名 外 観 図 (丸)	品 名 外 観 図 (丸)	品 名 外 観 図 (丸)	材 質 MATERIAL							
第三角法	株 式 会 社 キ ラ ・ コ ー ポ レ ー シ ョ ン KIRA CORPORATION	品 番 NR-0-0001	品 番 NR-0-0001	品 番 NR-0-0001	品 番 NR-0-0001	尺 度 1/10	尺 度 1/10					

符 号	変 更 事 項	数	年 月 日	担 当	設 変 番 号
-----	---------	---	-------	-----	---------