

区分	公差	0.5	3	6	30	120	400	1000	2000
以下		3	6	30	120	400	1000	2000	4000
特許	穴物加工	+0.1	+0.2	+0.3	+0.5	+0.8	+1.2	+2.0	
公差	鍍金加工	+0.2	+0.3	+0.5	+1.2	+2.0	+3.0	+4.0	
公差	鍍品	+0.5	+1.0	+1.5	+2.5	+4.0	+6.0	+8.0	

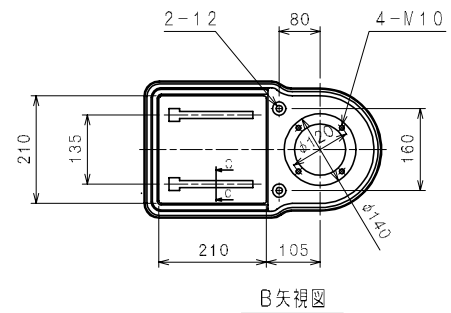
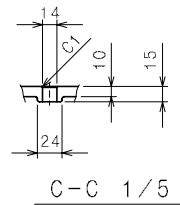
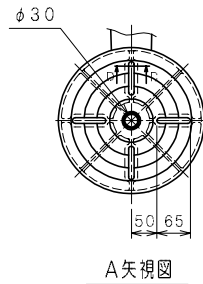
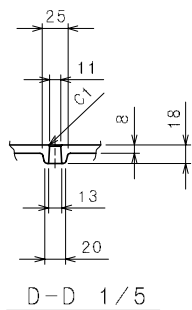
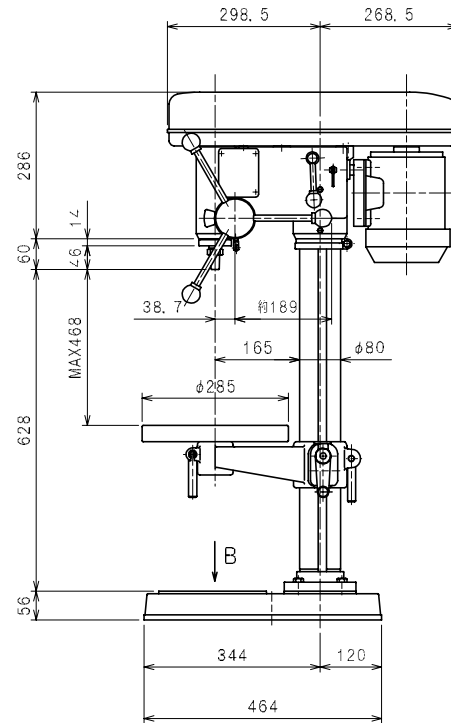
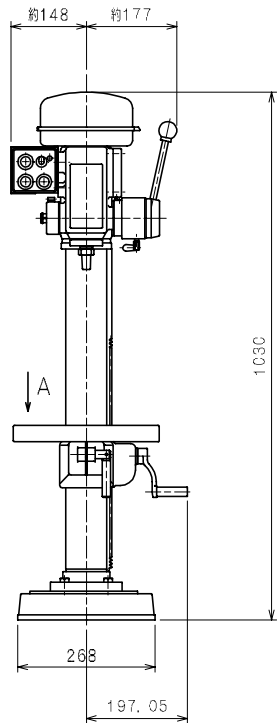

<table border="1"> <tr><td>△</td></tr> <tr><td>△</td></tr> <tr><td>△</td></tr> <tr><td>△</td></tr> <tr><td>△</td></tr> </table>	△	△	△	△	△	表面処理	出 図 年 月 日	照 査	設 計	製 図	型 式	個 数 QTY.
	△											
	△											
	△											
△												
△												
熱 処 理	CHECKED	DESIGNED	DRAWN	TYPE	KRT-340	材 質 MATERIAL						
焼 入 硬 度				品 名	外 観 図 (丸)							
符 号	変 更 事 項	数 年 月 日 担 当 設 変 番 号	株 式 会 社 キ ラ ・ コ ー ポ レ ー シ ョ ン KIRA CORPORATION	96.2.22	品 名	Machine dimension	尺 度					
⊕	第三角法				品 番	3C-0-0001	1/10					