

区分	寸法	0.5	3	6	30	120	400	1000	2000
	以下	3	6	30	120	400	1000	2000	4000
切削	穴加工	±0.1	±0.1	±0.2	±0.3	±0.5	±0.8	±1.2	±2.0
旋削	表面加工	±0.2	±0.3	±0.5	±0.8	±1.2	±2.0	±3.0	±4.0
鋳造	部品	±0.5	±1.0	±1.5	±2.5	±4.0	±6.0	±8.0	±

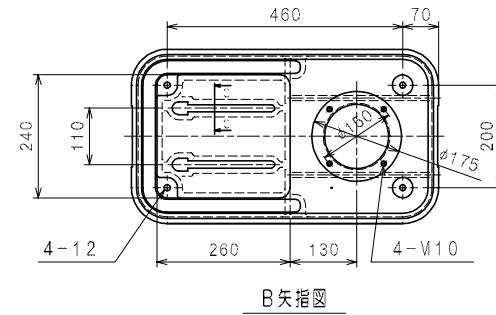
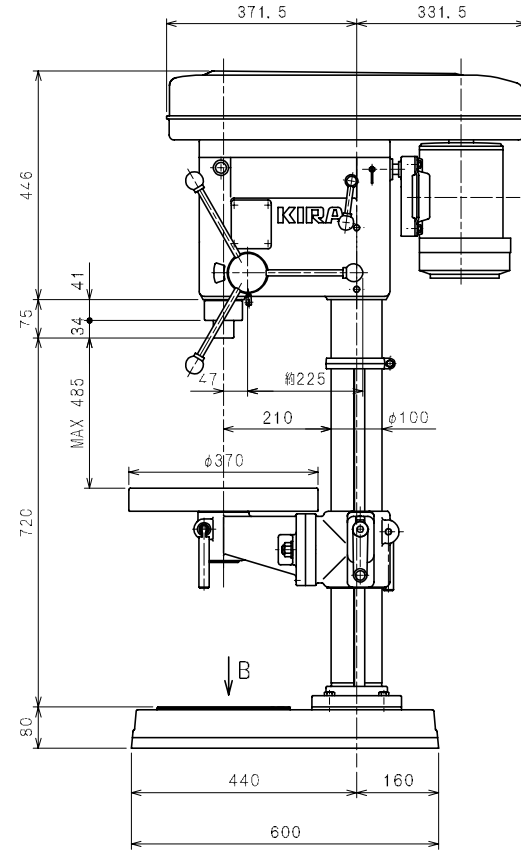
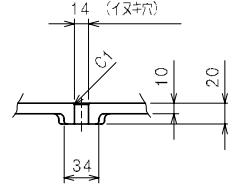
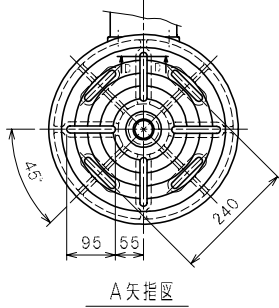
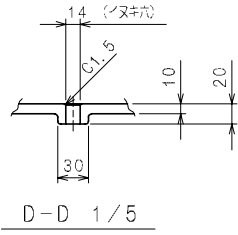
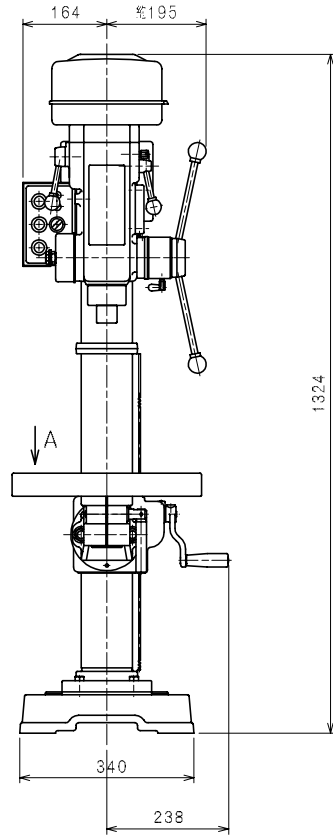

<table border="0"> <tr><td>△</td></tr> <tr><td>△</td></tr> <tr><td>△</td></tr> <tr><td>△</td></tr> <tr><td>△</td></tr> </table>	△	△	△	△	△	表面処理	出 図 年 月 日	照 査	設 計	製 図	型 式	個 数	QTY.
	△												
	△												
	△												
	△												
△													
熱 処 理	株式会社 キラ・コーポレーション KIRA CORPORATION	CHECKED	DESIGNED	DRAWN	TYPE	KRT-420 (0.75kW×4P)	材 質	MATERIAL					
焼入硬度		96.2.24	品 名			外觀図 (丸)							
		品 名			Machine dimension			尺 度	1				
		品 番			5C-0-0001			SCALE	10				
符 号	変 更 事 項	数 年 月 日 担 当 設 変 番 号	第三角法										