

区分	寸数	0.5	3	6	30	120	400	1000	2000
以下		3	6	30	120	400	1000	2000	4000
切削	穴加工	±0.1	±0.1	±0.2	±0.3	±0.5	±0.8	±1.2	±2.0
研磨	表面加工	±0.2	±0.3	±0.5	±0.8	±1.2	±2.0	±3.0	±4.0
公差	直寸	±0.5	±1.0	±1.5	±2.5	±4.0	±6.0	±8.0	

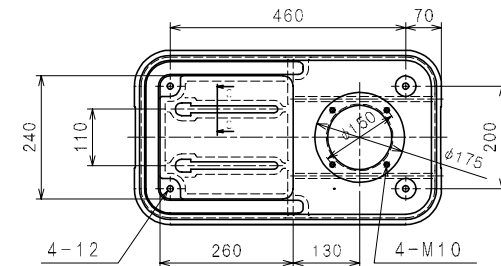
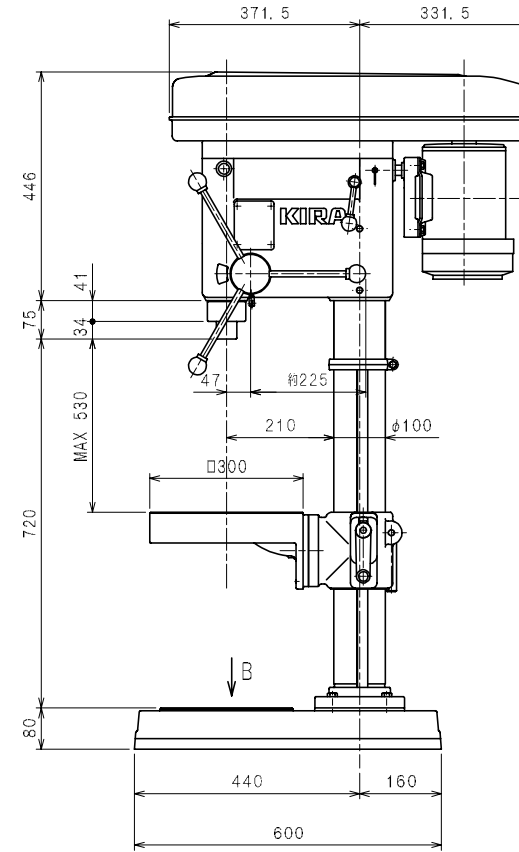
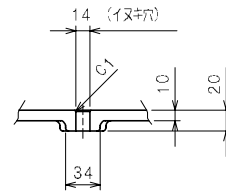
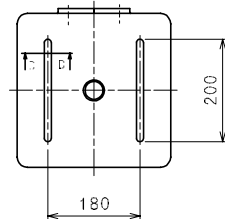
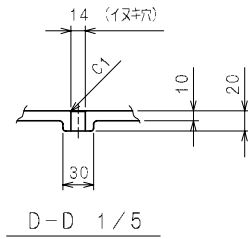
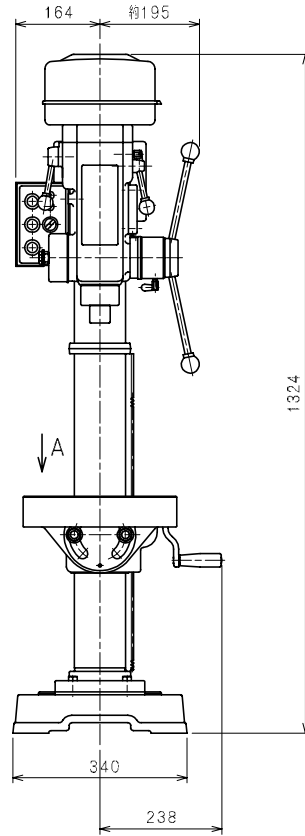

 	表面処理	出 図 年 月 日 CHECKED DESIGNED DRAWN 96.2.24 株式会社 キラ・コーポレーション KIRA CORPORATION	照 査	設 計	製 図	型 式	個 数 QTY.
	熱 処 理		TYPE	KRT-420 (0.75kW×4P)	材 質 MATERIAL		
	焼 入 硬 度		品 名	外 観 図 (角)	尺 度	1	
	第三角法		NAME	Machine dimension	SCALE	10	
符号	変 更 事 項	数 年 月 日 担 当 設 変 番 号	品 番	DRAWING NO. 5C-0-0003			